

# Autels I

dans l'Eglise catholique romaine

Auteur: Patrik Birrer

Etat: 2003

## Introduction

L'autel (lat. «alta ara», vulgaire «altare») = lieu de sacrifice surélevé) désigne toute construction surélevée destinée à la réception d'offrandes et à la célébration de sacrifices. Un culte quel qu'il soit est pratiquement impensable sans autel. Conformément à son usage – immolation d'animaux, offrandes brûlées ou fumées –, l'autel de l'Antiquité est un bloc de pierre ou une plaque de pierre posée sur un socle, généralement érigé en plein air devant l'entrée du temple, mais aussi dans la rue, sur la place publique ou dans un lieu sacré.

L'autel de l'Eglise catholique romaine est généralement en pierre. Il se compose d'une table et de supports. Il sert à l'offrande de la messe, la célébration eucharistique de la mort du Christ, pour laquelle il doit être consacré. Par la bénédiction épiscopale (onction), l'autel est définitivement soustrait à une utilisation profane et rendu apte à servir au sacrifice de la messe.

Depuis le Haut Moyen-Age, l'autel catholique renferme généralement une relique, dont la présence est indispensable depuis la fin du Moyen-Age pour la validité de la consécration de l'autel. Celle-ci a lieu à l'occasion de la dédicace de l'église – qui présuppose la consécration d'un autel au moins – ou indépendamment de celle-ci.

Dans l'Eglise réformée, l'autel n'est ni consacré ni sacré. En effet, selon le dogme réformé, le dernier repas n'est pas un sacrifice mais un repas ordinaire, et donc l'autel une simple table. Contrairement aux églises catholiques, on ne trouve dans les temples réformés qu'un seul autel.

Cet aide-mémoire traite exclusivement des autels et formes d'autel de l'Eglise catholique romaine.

## Les éléments de l'autel

Dans sa forme élémentaire (1), l'autel chrétien est une simple table. Le plateau de la table est appelé mensa (2); il repose sur un ou plusieurs supports de formes diverses (3).

Au fil du temps, d'autres éléments sont venus s'ajouter à l'autel élémentaire. L'antependium (4) est un ornement de la face antérieure de l'autel, masquant les supports de la mensa. Il peut s'agir d'un tissu brodé, de cuir peint, d'une plaque en métal précieux, en pierre

sculptée ou en bois peint. Sur la mensa, se dresse le tabernacle (5), petite armoire contenant les hosties. La partie verticale située à l'arrière de la mensa est appelée retable (6) (lat. retro tabula, litt. «arrière-table»).

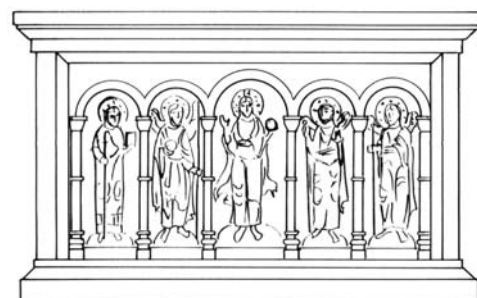
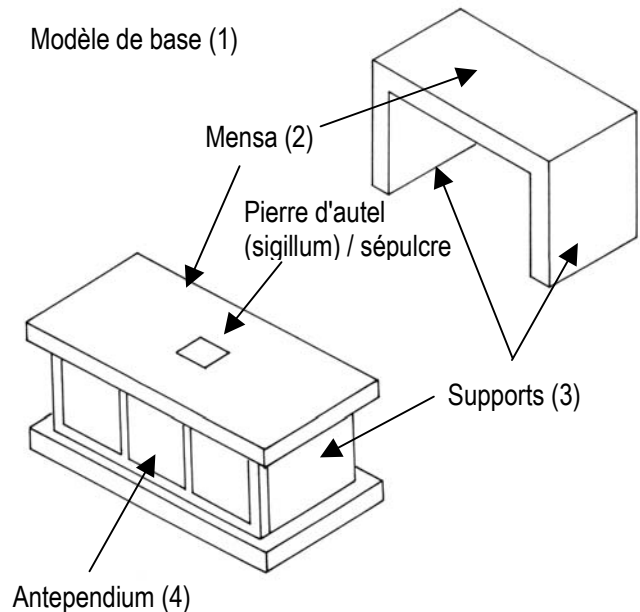

Antependium de Bâle (11e siècle), Paris, Musée National du Moyen-Age

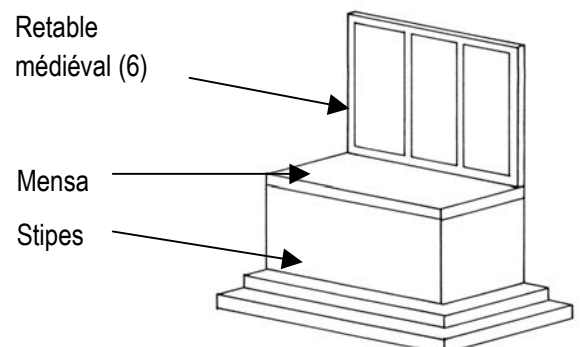

Lorsque le retable (6) comporte plusieurs volets (7), on parle de polyptyque et de triptyque lorsque le centre est entouré de deux volets seulement. Le retable repose généralement sur un socle appelé prédelle (8). Il est souvent surmonté d'une composition architectonique ornée de sculptures et de peintures, appelée plus volontiers couronnement (9) pour les retables gothiques et attique (10) dès la période baroque.

Au-dessus de l'autel peut se dresser un ciborium (11), une construction architecturale en pierre reposant sur des colonnes. Cet élément est généralement appelé baldaquin d'autel dans ses formes d'expression postérieures à l'époque médiévale. Un dais ou ciel d'autel ou encore baldaquin (12), structure mobile suspendue en étoffe, protège souvent l'ensemble. Les autres éléments pouvant orner l'autel tels les colonnes, les pilastres, etc., forment l'architecture de l'autel.

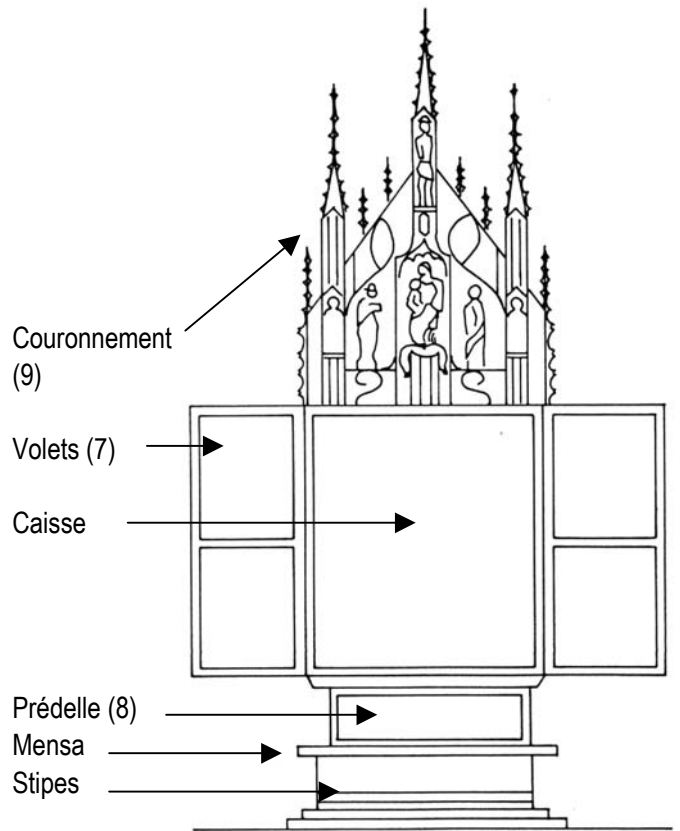

Autel avec retable (triptyque)

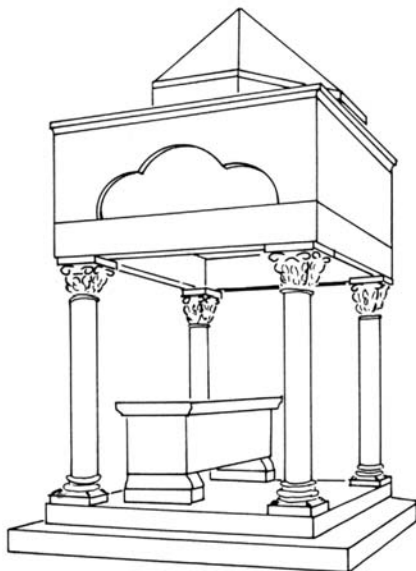

Ciborium abritant un autel sarcophage (11)

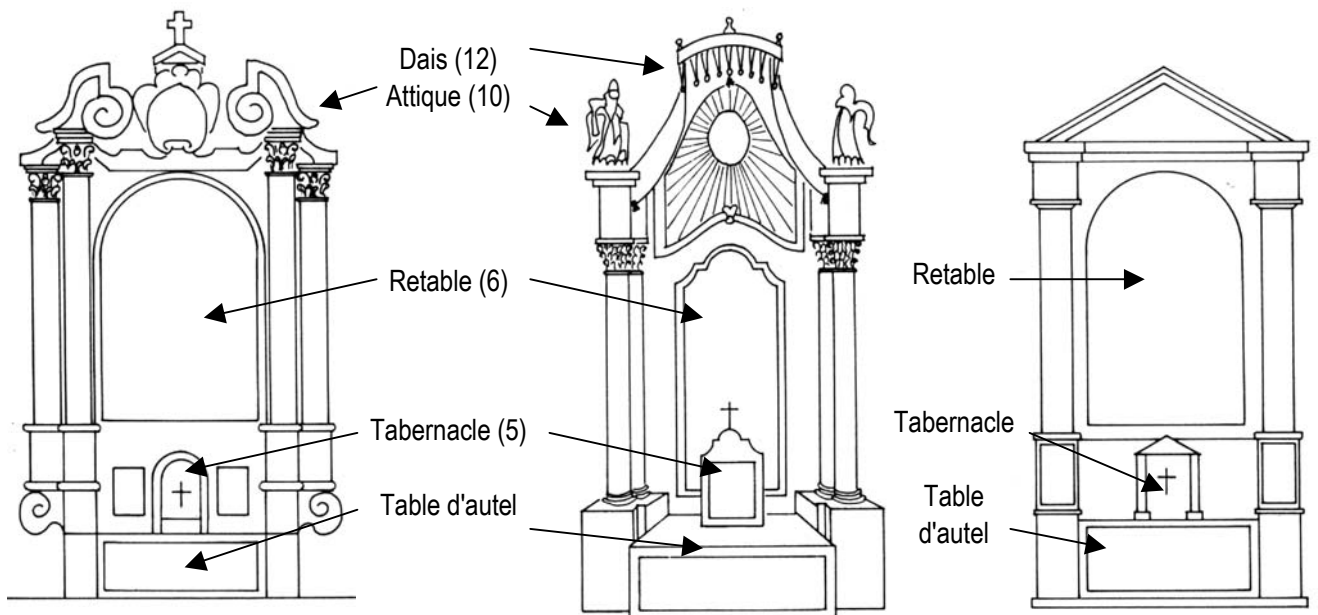

## Les formes d'autel

Dans la basilique paléochrétienne, l'autel est sis devant l'abside, souvent au-dessus du tombeau d'un martyr. Au Moyen-Age, le maître-autel est placé dans l'abside, alors que les autels secondaires dédiés à des saints peuvent être placés en divers endroits de l'église. Devant l'entrée du chœur, sous l'arc triomphal, se dresse l'autel de la Sainte-Croix. Les premiers éléments de l'autel à être décorés sont le devant d'autel, antependium, puis à la fin du Moyen-Age, le tableau d'autel ou retable, dont le polyptyque représente la forme la plus évoluée.

On distingue les formes d'autels suivantes: l'*autel-table*, la forme la plus ancienne, est composé d'un plateau reposant sur un ou plusieurs pieds. L'*autel-coffre* comporte une cavité dans le socle, qui contient des reliques. L'*autel-bloc* est composé d'un socle massif surmonté d'un plateau en saillie, dont la face antérieure peut être ornée de remplages ou de motifs architecturaux. L'*autel-tombeau*, ayant la forme d'un tombeau ou utilisant un tombeau, apparaît au 17<sup>e</sup> siècle seulement; on le trouve surtout dans le Sud de l'Allemagne et en Autriche, du baroque au néo-classicisme.

### Les retables

Le *retable à volets* connaît sa floraison aux 15<sup>e</sup> et 16<sup>e</sup> siècles en Allemagne, en Autriche, en Suisse, aux Pays-Bas, dans le Nord-Est de la France et en Scandinavie. La prédelle peut renfermer des reliques et sert de socle pour la caisse au centre du retable, à laquelle des volets latéraux sont accrochés. Les volets mobiles sont ornés sur les deux faces. Ce type d'autel, avec retable à caisse centrale, est une spécialité de l'art germanique. La caisse, les volets et la prédelle peuvent être ornés de sculptures et de reliefs polychromes et/ou de panneaux peints. Les retables possédant plusieurs paires de volets sont des polyptyques; en fermant ces volets (jours de semaine) et en les ouvrant (jours de fête), on peut modifier le décor. Le retable du gothique tardif est surmonté d'un couronnement, composition architecturale de fines colonnes, de tourelles et de pinacles, abritant des statuette sous des dais et rinceaux. Les caissons ou tablettes servant à poser la croix et les chandeliers sur la partie arrière de la table d'autel se nomment gradins d'autel.

Sur le plan liturgique, on distingue: le *maître-autel*, (aussi autel principal ou majeur). Dans les églises conventuelles et les collégiales, le ou les autels laïcs sont placés sur le côté ouest du jubé, à la croisée du tran-

sept. Les *autels secondaires* ou *latéraux* dressés dans les chapelles, les collatéraux, la nef, etc., sont dédiés à des saints. Autel de la Messe des Morts ou de Tous les Saints.

De manière générale, on distingue encore entre l'autel fixe («altare fixum») et l'autel portatif ou itinéraire («altare portatile»), petit autel de voyage pouvant avoir diverses formes, parfois pliant (diptyque, triptyque).

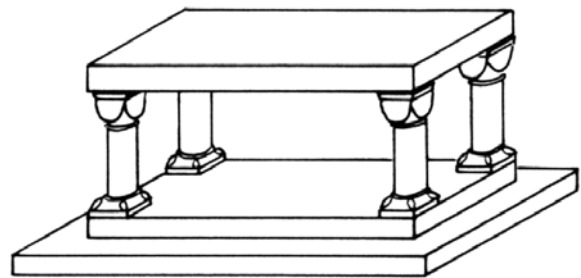

Autel-table

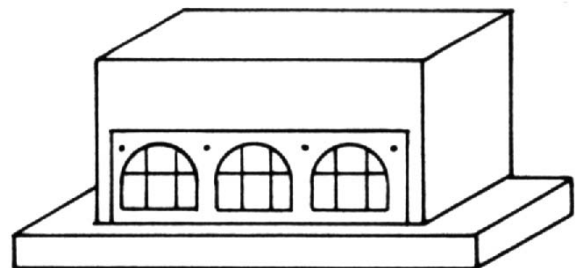

Autel-coffre

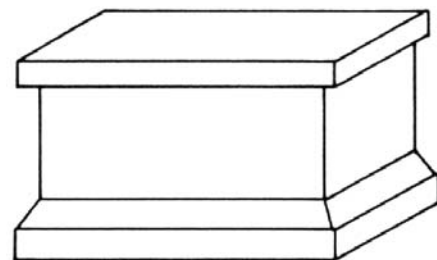

Autel-bloc

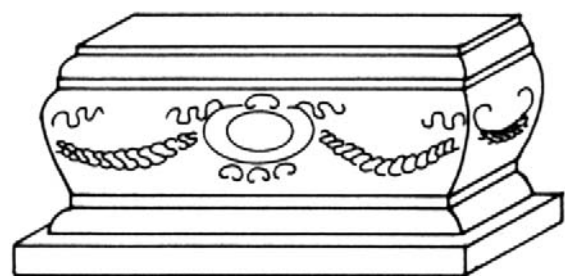

Autel-tombeau

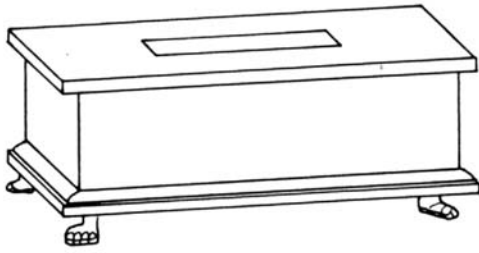

Autel itinéraire

## Glossaire

**Antependium:** décoration des faces de l'autel, surtout la face avant, soit une pièce d'étoffe ou des panneaux en métal ouvragé ou en bois sculpté.

**Attique:** registre supérieur d'un retable.

**Autel-bloc:** autel à socle massif.

**Autel-coffre:** autel avec cavité dans le socle contenant les reliques.

**Autel itinéraire:** petit autel léger, ou autel de voyage, ayant la forme de l'autel-table ou bloc, ou pliable (→ diptyque, → triptyque).

**Autel-table:** autel en forme de table dont le plateau repose sur des supports (le plus souvent des colonnes).

**Autel-tombeau:** autel avec socle-tombeau ou en forme de tombeau.

**Ciborium** ou baldaquin: structure architecturale composée de supports verticaux et d'un toit, surmontant l'autel.

**Confession:** antichambre du sépulcre se trouvant sous l'autel (pas le sépulcre lui-même).

**Couronnement:** composition architecturée verticale surmontant les autels du gothique tardif, le plus souvent en bois sculpté.

**Dais** ou ciel d'autel: structure mobile en tissu, parfois en forme de couronne, suspendue au-dessus de l'autel.

**Degrés de l'autel:** les gradins (un à cinq) courant sur les trois côtés de l'autel.

**Diptyque:** tableau d'autel à deux volets, sans pièce centrale fixe.

**Maître-autel:** autel principal ou majeur, placé dans le chœur, devant ou dans l'abside.

**Mensa:** plateau de l'autel.

**Pierre d'autel (sigillum):** plaque scellant le → sépulcre dans l'autel.

**Polyptyque:** retable à plusieurs paires de volets, dont le décor varie avec l'ouverture et la fermeture desdits volets. La caisse centrale, les volets et la prédelle peuvent être ornés de figures en bois sculpté polychromées.

**Prédelle:** panneau servant de socle au retable ou à la caisse d'un retable à volets.

**Retable:** panneau peint ou sculpté placé à l'arrière de l'autel. Élément fixe de l'autel au Moyen-Âge, il évolue vers la forme du → polyptyque à la fin de l'époque gothique.

**Sépulcre:** cavité dans l'autel contenant des reliques, scellée par une pierre (→ sigillum).

**Supports de l'autel:** soit des colonnes libres (autel-table) soit un socle massif (les autres formes d'autel), lesquels portent le plateau d'autel (mensa). Initialement en bois, depuis le 16<sup>e</sup> siècle en pierre.

**Tabernacle:** petite armoire placée sur l'autel et servant à conserver les hosties consacrées.

**Tableau d'autel:** tableau central du → retable.

**Triptyque:** retable à trois panneaux. Désigne notamment le retable médiéval avec partie centrale fixe et deux volets latéraux mobiles.

## Bibliographie

- Braun, Joseph: Der christliche Altar in seiner geschichtlichen Entwicklung, München 1924.
- Jahn, Johannes: Wörterbuch der Kunst, Stuttgart 1989.
- Reallexikon zur deutschen Kunstgeschichte (RDK), Stuttgart 1937-.
- Thesaurus des objets religieux, éd. du Patrimoine, Paris 1999.